



Linde Material Handling

FENWICK



Chariots frontaux électriques

E20 – E35HL

Capacité 2000-3500 KG | Série 1252

Un concentré de maniabilité et de performance pour vos applications en intérieur et extérieur

- Les deux moteurs de traction en combinaison avec l'essieu bi-tourelle facilitent la maniabilité.
- Convient parfaitement à une utilisation en intérieur grâce à son excellente maniabilité et sa compacité.
- Disponible avec une batterie au plomb, une batterie au lithium-ion ou une pile à combustible.
- Intégration optimale dans les processus logistiques numériques grâce à un boîtier de transmission des données de série.

FICHE TECHNIQUE (selon VDI 2198)

	Caractéristiques									
	1.1	Fabricant	FENWICK	FENWICK	FENWICK	FENWICK	FENWICK	FENWICK-LINDE	FENWICK-LINDE	
	1.2	Type du modèle	E20	E20/600H	E25	E25L	E25/600H	E25/600HL	E30	
	1.2 a	Série	1252-01	1252-01	1252-01	1252-01	1252-01	1252-01	1252-01	
	1.3	Mode de propulsion	Batterie	Batterie	Batterie	Batterie	Batterie	Batterie	Batterie	
	1.4	Conduite	Assis	Assis	Assis	Assis	Assis	Assis	Assis	
	1.5	Capacité nominale/charge	Q (t)	2.0	2.0	2.5	2.5	2.5	3.0	
	1.6	Distance du centre de gravité de la charge	c (mm)	500	600	500	500	600	500	
	1.8	Distance du milieu des roues à la face avant des fourches	x (mm)	420.4	420.4	420.4	420.4	455.5	448.5	
	1.9	Empattement	y (mm)	1652	1686	1652	1797	1686	1722	
	2.1	Poids en ordre de fonctionnement	kg	4310 ¹⁾	4897 ¹⁾	4499 ¹⁾	4537 ¹⁾	5200 ¹⁾	5063 ¹⁾	
	2.2	Charge sur essieu en charge AV / AR	kg	5355 / 955	5647 / 1250	6131 / 868	6159 / 878	6630 / 1070	7123 / 940	
	2.3	Charge sur essieu sans charge AV / AR	kg	2241 / 2069 ¹⁾	2437 / 2460 ¹⁾	2238 / 2261 ¹⁾	2379 / 2158 ¹⁾	2565 / 2635 ¹⁾	2732 / 2655 ¹⁾	
	3.1	Roues: Caoutchouc, SE, Gonflable, Polyuréthane		Pneus pleins souples	Pneus pleins souples	Pneus pleins souples	Pneus pleins souples	Pneus pleins souples	Pneus pleins souples	
	3.2	Dimensions de la roue avant		225/75-10 (23x9-10)	225/75-10 (23x9-10)	225/75-10 (23x9-10)	225/75-10 (23x9-10)	225/75-10 (23x9-10)	225/75-10 (23x9-10)	
	3.3	Dimensions de la roue arrière		180/60-10	180/60-10	200/50-10	200/50-10	200/50-10	200/50-10	
	3.5	Nombre de roues avant/arrière (x=roue motrice)		2x / 2	2x / 2	2x / 2	2x / 2	2x / 2	2x / 2	
	3.6	Voie avant	b10 (mm)	972	972	972	972	972	972	
	3.7	Voie arrière	b11 (mm)	900	900	900	900	900	884	
	4.1	Inclinaison du mât / fourches, AV/AR	a / b (°)	5.0 / 8.0	5.0 / 8.0	5.0 / 8.0	5.0 / 8.0	5.0 / 8.0	5.0 / 8.0	
	4.2	Hauteur du mât: rentré	h1 (mm)	2181	2331	2181	2181	2322	2172	
	4.3	Levée libre	h2 (mm)	150	150	150	150	150	150	
	4.4	Levée	h3 (mm)	3030	3330	3030	3030	3295	2995	
	4.5	Hauteur du mât: déployé	h4 (mm)	3694	3994	3694	3694	4054	3754	
	4.7	Hauteur du toit de protection (cabine)	h6 (mm)	2165 ³⁾	2325 ³⁾	2165 ³⁾	2165 ³⁾	2325 ³⁾	2165	
	4.8	Hauteur du siège	h7 (mm)	1102	1260	1102	1102	1260	1102	
	4.12	Hauteur de l'attelage	h10 (mm)	608	670	609	608	668	606	
	4.19	Longueur totale	l1 (mm)	3320	3354	3320	3461	3390	3441	
	4.20	Longueur jusqu'à la face avant des fourches	l2 (mm)	2320	2354	2320	2461	2390	2441	
	4.21	Largeur totale	b1/b2 (mm)	1179 / 1160	1179 / 1160	1179 / 1160	1179 / 1160	1179 / 1160	1179 / 1160	
	4.22	Dimensions des fourches DIN ISO 2331	s / e / l (mm)	45 x 100 x 1000	45 x 100 x 1000	45 x 100 x 1000	45 x 100 x 1000	45 x 100 x 1000	45 x 100 x 1000	
	4.23	Tablier porte-fourches: ISO 2328 classe A ou B		2A	2A	2A	2A	2A	3A	
	4.24	Largeur du tablier porte-fourches	b3 (mm)	1150	1150	1150	1150	1150	1150	
	4.31	Garde au sol: mât	m1 (mm)	122	122	120	120	119	120	
	4.32	Garde au sol: centre du chariot	m2 (mm)	120	120	120	120	120	120	
	4.34.1	Largeur d'allée avec palette 1000x1200 en travers	Ast (mm)	3642 ²⁾	3676 ²⁾	3642 ²⁾	3783 ²⁾	3708 ²⁾	3760 ²⁾	
	4.34.2	Largeur d'allée avec palette 800x1200 en long	Ast (mm)	3769 ²⁾	3803 ²⁾	3769 ²⁾	3910 ²⁾	3837 ²⁾	3888 ²⁾	
	4.35	Rayon de giration	Wa (mm)	1900	1934	1900	2041	1934	1992	
	4.36	Plus petite distance de rotation	b13 (mm)	0	0	0	0	0	0	
	5.1	Vitesse de déplacement AV: avec / sans charge	km/h	20 / 20	20 / 20	20 / 20	20 / 20	20 / 20	20 / 20	
	5.2	Vitesse de levée: avec / sans charge	m/s	0.56 / 0.64	0.56 / 0.64	0.52 / 0.64	0.52 / 0.64	0.43 / 0.54	0.4 / 0.54	
	5.3	Vitesse de descente: avec / sans charge	m/s	0.57 / 0.57	0.57 / 0.57	0.57 / 0.57	0.57 / 0.57	0.58 / 0.57	0.58 / 0.57	
	5.5	Traction: avec / sans charge	N	6700 / 6700	6700 / 6700	6700 / 6700	6700 / 6700	6700 / 6700	6700 / 6700	
	5.6	Traction maximum: avec / sans charge, 5 minutes	N	18000/18000	18000/18000	18000/18000	18000/18000	18000/18000	18000/18000	
	5.7	Rampe: avec / sans charge	%	20.3 / 31.5	18.4 / 27.3	18.1 / 30.1	18.0 / 29.8	17.6 / 25.6	17.6 / 24.6	
	5.8	Rampe maximum: avec / sans charge, 5 minutes	%	26.6 / 41.8	24.2 / 36.0	23.7 / 39.9	23.6 / 39.4	21.3 / 33.7	20.8 / 32.3	
	5.9	Temps d'accélération de 0 à 15m: avec / sans charge	s	5.0 / 4.4	5.1 / 4.5	5.1 / 4.4	5.1 / 4.4	5.3 / 4.6	5.4 / 4.6	
	5.10	Frein de service		Hydraulique/ Mécanique	Hydraulique/ Mécanique	Hydraulique/ Mécanique	Hydraulique/ Mécanique	Hydraulique/ Mécanique	Hydraulique/ Mécanique	
	6.1	Moteur de traction S2 60 minutes	kW	2x 11	2x 11	2x 11	2x 11	2x 11	2x 11	
	6.2	Moteur de levée S3 15%	kW	17	17	17	17	17	17	
	6.3	Type de batterie selon la norme DIN 43531/35/36 A,B,C,no		43536 A	43536 A	43536 A	43536 A	43536 A	43536 A	
	6.4	Voltage et capacité (Sh) de la batterie	(V)/(Ah)	80 / 460 / 500	80 / 560 / 620	80 / 460 / 500	80 / 575/625	80 / 560/620	80 / 700 / 775	
	6.4.a	Contenu énergétique de la batterie	kWh	32	39.68	32	40	39.68	49.6	
	6.5	Poids batterie (± 5%)	kg	1210	1558	1210	1458	1558	1863	
	6.6	Consommation d'énergie selon la norme DIN EN 16796	kWh/h	5.8	6	6.3	6.3	6.6	7	
	6.6.1	CO2 équivalent selon la norme EN 16796	kg/h	3.1	3.2	3.4	3.4	3.6	3.8	
	6.7	Production maximum (VDI 2198)	t/h	153.0	152.0	190.0	190.0	188.0	225.0	
	6.8	Efficacité de production selon la norme VDI 2198	t/kWh	18.4	17.6	21.4	21.4	20.3	23.2	
	8.1	Moteur de traction		Numérique/ Progressif	Numérique/ Progressif	Numérique/ Progressif	Numérique/ Progressif	Numérique/ Progressif	Numérique/ Progressif	
	10.1	Pression hydraulique pour équipements	bar	200	200	230	200	230	225	
	10.2	Débit hydraulique pour équipements	l/min	50	50	50	50	50	50	
	10.7	Niveau de pression acoustique (au niveau du conducteur)	dB (A)	<65	<65	<65	<65	<65	<65	
	10.8	Type de l'attache selon DIN 15170		Similaire forme H	Similaire forme H	Similaire forme H	Similaire forme H	Similaire forme H	Similaire forme H	
	11.2	Stabilité statique		1.86	2.03	1.62	1.69	1.68	1.57	

1) Données avec batterie

2) Inclus les a = 200 mm (min.) d'espace libre de sécurité

3) Chariot disponible en version conteneur: h6= -100mm

Caractéristiques	1.1	Fabricant		FENWICK	FENWICK	FENWICK	FENWICK	FENWICK	FENWICK
	1.2	Type du modèle		E30L	E30/600H	E30/600HL	E35L	E35HL	E30/600HL Boisson
	1.2 a	Série		1252-01	1252-01	1252-01	1252-01	1252-01	1252-01
	1.3	Mode de propulsion		Batterie	Batterie	Batterie	Batterie	Batterie	Batterie
	1.4	Conduite		Assis	Assis	Assis	Assis	Assis	Assis
	1.5	Capacité nominale / Charge	Q (t)	3.0	3.0	3.0	3.5	3.5	3.0
	1.6	Distance du centre de gravité de la charge	c (mm)	500	600	600	500	500	600
	1.8	Distance du milieu des roues à la face avant des fourches	x (mm)	448.5	453.5	453.5	453.5	453.5	453.5
	1.9	Empattement	y (mm)	1817	1686	1831	1867	1831	1831
Poids	2.1	Poids en ordre de fonctionnement	kg	4994 ¹⁾	5684 ¹⁾	5651 ¹⁾	5516 ¹⁾	5798 ¹⁾	5834 ¹⁾
	2.2	Charge sur essieu en charge AV / AR	kg	7111 / 883	7543 / 1141	7557 / 1094	7985 / 1031	8174 / 1124	7752 / 1082
	2.3	Charge sur essieu sans charge AV / AR	kg	2545 / 2449 ¹⁾	2668 / 3016 ¹⁾	2831 / 2820 ¹⁾	2698 / 2818 ¹⁾	2851 / 2947 ¹⁾	3026 / 2808 ¹⁾
Pneus et roues	3.1	Roues: Caoutchouc. SE. Gonflable. Polyuréthane		Pneus pleins souples	Pneus pleins souples	Pneus pleins souples	Pneus pleins souples	Pneus pleins souples	Pneus pleins souples
	3.2	Dimensions de la roue avant		225/75-10 (23x9-10)	250/60-12 (23x10-12)	250/60-12 (23x10-12)	315/45-12	315/45-12	315/45-12
	3.3	Dimensions de la roue arrière		200/50-10	200/50-10	200/50-10	200/50-10	200/50-10	200/50-10
	3.5	Nombre de roues avant / arrière (x=roue motrice)		2x / 2	2x / 2	2x / 2	2x / 2	2x / 2	2x / 2
	3.6	Voie avant	b10 (mm)	972	996	996	1048	1048	1048
	3.7	Voie arrière	b11 (mm)	884	884	884	884	884	884
Dimensions	4.1	Inclinaison du mât / fourches. AV / AR	a / b (°)	5.0 / 8.0	5.0 / 8.0	5.0 / 8.0	5.0 / 8.0	5.0 / 8.0	5.0 / 5.0
	4.2	Hauteur du mât: rentré	h1 (mm)	2172	2327	2326	2172	2322	2726
	4.3	Levée libre	h2 (mm)	150	150	150	150	150	150
	4.4	Levée	h3 (mm)	2995	3295	3295	2995	3295	4095
	4.5	Hauteur du mât: déployé	h4 (mm)	3754	4059	4058	3754	4054	4858
	4.7	Hauteur du toit de protection (cabine)	h6 (mm)	2165 ³⁾	2325 ³⁾	2325 ³⁾	2165 ³⁾	2325 ³⁾	2675
	4.8	Hauteur du siège	h7 (mm)	1102	1260	1260	1102	1260	1610
	4.12	Hauteur de l'attelage	h10 (mm)	606	665	665	604	666	665
	4.19	Longueur totale	l1 (mm)	3536	3388	3533	3591	3533	3533
	4.20	Longueur jusqu'à la face avant des fourches	l2 (mm)	2536	2388	2533	2591	2533	2533
	4.21	Largeur totale	b1/b2 (mm)	1179 / 1160	1244 / 1160	1244 / 1160	1346 / 1160	1346 / 1160	1244 / 1160
	4.22	Dimensions des fourches DIN ISO 2331	s/e/l (mm)	45 x 100 x 1000	50 x 120 x 1000	50 x 120 x 1000	50 x 120 x 1000	50 x 120 x 1000	50 x 120 x 1000
	4.23	Tablier porte-fourches: ISO 2328 classe A ou B		3A	3A	3A	3A	3A	3A
	4.24	Largeur du tablier porte-fourches	b3 (mm)	1150	1150	1150	1150	1150	1150
	4.31	Garde au sol: mât	m1 (mm)	117	118	118	120	120	118
	4.32	Garde au sol: centre du chariot	m2 (mm)	120	120	120	120	120	120
4.34.1	Largeur d'allée avec palette 1000x1200 en travers	Ast (mm)	3855 ²⁾	3706 ²⁾	3851 ²⁾	3909 ²⁾	3851 ²⁾	3851 ²⁾	
4.34.2	Largeur d'allée avec palette 800x1200 en long	Ast (mm)	3983 ²⁾	3835 ²⁾	3980 ²⁾	4038 ²⁾	3980 ²⁾	3980 ²⁾	
4.35	Rayon de giration	Wa (mm)	2087	1934	2079	2137	2079	2079	
4.36	Plus petite distance de rotation	b13 (mm)	0	0	0	0	0	0	
Performances	5.1	Vitesse de déplacement AV: avec / sans charge	km/h	20 / 20	20 / 20	20 / 20	20 / 20	20 / 20	20 / 20
	5.2	Vitesse de levée: avec / sans charge	m/s	0.4 / 0.54	0.4 / 0.54	0.4 / 0.54	0.39 / 0.54	0.39 / 0.54	0.4 / 0.54
	5.3	Vitesse de descente: avec / sans charge	m/s	0.58 / 0.57	0.58 / 0.57	0.58 / 0.57	0.58 / 0.57	0.58 / 0.57	0.58 / 0.57
	5.5	Traction: avec / sans charge	N	6700 / 6700	6700 / 6700	6700 / 6700	6700 / 6700	6700 / 6700	6700 / 6700
	5.6	Traction maximum: avec / sans charge. 5 minutes	N	18000 / 18000	18000 / 18000	18000 / 18000	18000 / 18000	18000 / 18000	18000 / 18000
	5.7	Rampe: avec / sans charge	%	17.6 / 26.7	17.6 / 23.4	17.6 / 23.6	17.6 / 23.6	17.6 / 22.4	17.6 / 22.6
	5.8	Rampe maximum: avec / sans charge. 5 minutes	%	20.4 / 35.2	18.8 / 30.7	18.9 / 31.0	17.6 / 31.0	17.6 / 29.4	18.3 / 29.7
	5.9	Temps d'accélération de 0 à 15m: avec / sans charge	s	5.4 / 4.5	5.5 / 4.7	5.5 / 4.7	5.6 / 4.7	5.6 / 4.7	5.5 / 4.8
	5.10	Frein de service		Hydraulique/ Mécanique	Hydraulique/ Mécanique	Hydraulique/ Mécanique	Hydraulique/ Mécanique	Hydraulique/ Mécanique	Hydraulique/ Mécanique
	Moteurs	6.1	Moteur de traction S2 60 minutes	kW	2x 11	2x 11	2x 11	2x 11	2x 11
6.2		Moteur de levée S3 15%	kW	17	17	17	17	17	17
6.3		Type de batterie selon la norme DIN 43531/35/36 A,B,C,no		43536 A	43536 A	43536 A	43536 A	43536 A	43536 A
6.4		Voltage et capacité (Sh) de la batterie	(V)/(Ah)	80 / 575 / 625	80 / 560 / 620	80 / 700 / 775	80 / 575 / 625	80 / 700 / 775	80 / 700 / 775
6.4.a		Contenu énergétique de la batterie	kWh	40	39.68	49.6	40	49.6	49.6
6.5		Poids batterie (± 5%)	kg	1458	1558	1863	1458	1863	1863
6.6		Consommation d'énergie selon la norme DIN EN 16796	kWh/h	7	7	6.9	7.3	7.4	7
6.6.1		CO2 équivalent selon la norme EN 16796	kg/h	3.8	3.8	3.7	3.9	4	3.8
6.7	Production maximum (VDI 2198)	t/h	225.0	223.0	223.0	261.0	260.0	223.0	
6.8	Efficacité de production selon la norme VDI 2198	t/kWh	23.3	23.1	23.6	26.8	26.3	23.1	
Divers	8.1	Moteur de traction		Numérique/ Progressif	Numérique/ Progressif	Numérique/ Progressif	Numérique/ Progressif	Numérique/ Progressif	Numérique/ Progressif
	10.1	Pression hydraulique pour équipements	bar	225	225	225	245	245	225
	10.2	Débit hydraulique pour équipements	l/min	50	50	50	50	50	50
	10.7	Niveau de pression acoustique (au niveau du conducteur)	dB (A)	<65	<65	<65	<65	<65	<65
	10.8	Type de l'attache selon DIN 15170		Similaire forme H	Similaire forme H	Similaire forme H	Similaire forme H	Similaire forme H	Similaire forme H
11.2	Stabilité statique		1.56	1.61	1.63	1.58	1.62	1.63	

1) Données avec batterie

2) Inclus les a = 200 mm (min.) d'espace libre de sécurité

3) Chariot disponible en version conteneur: h6= -100mm

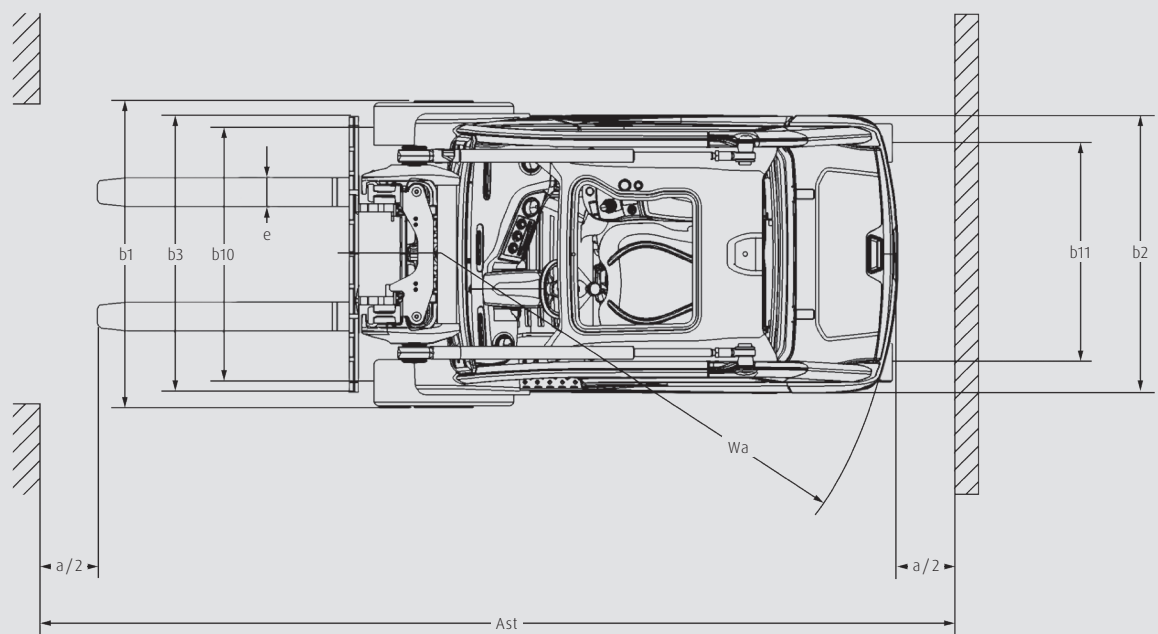
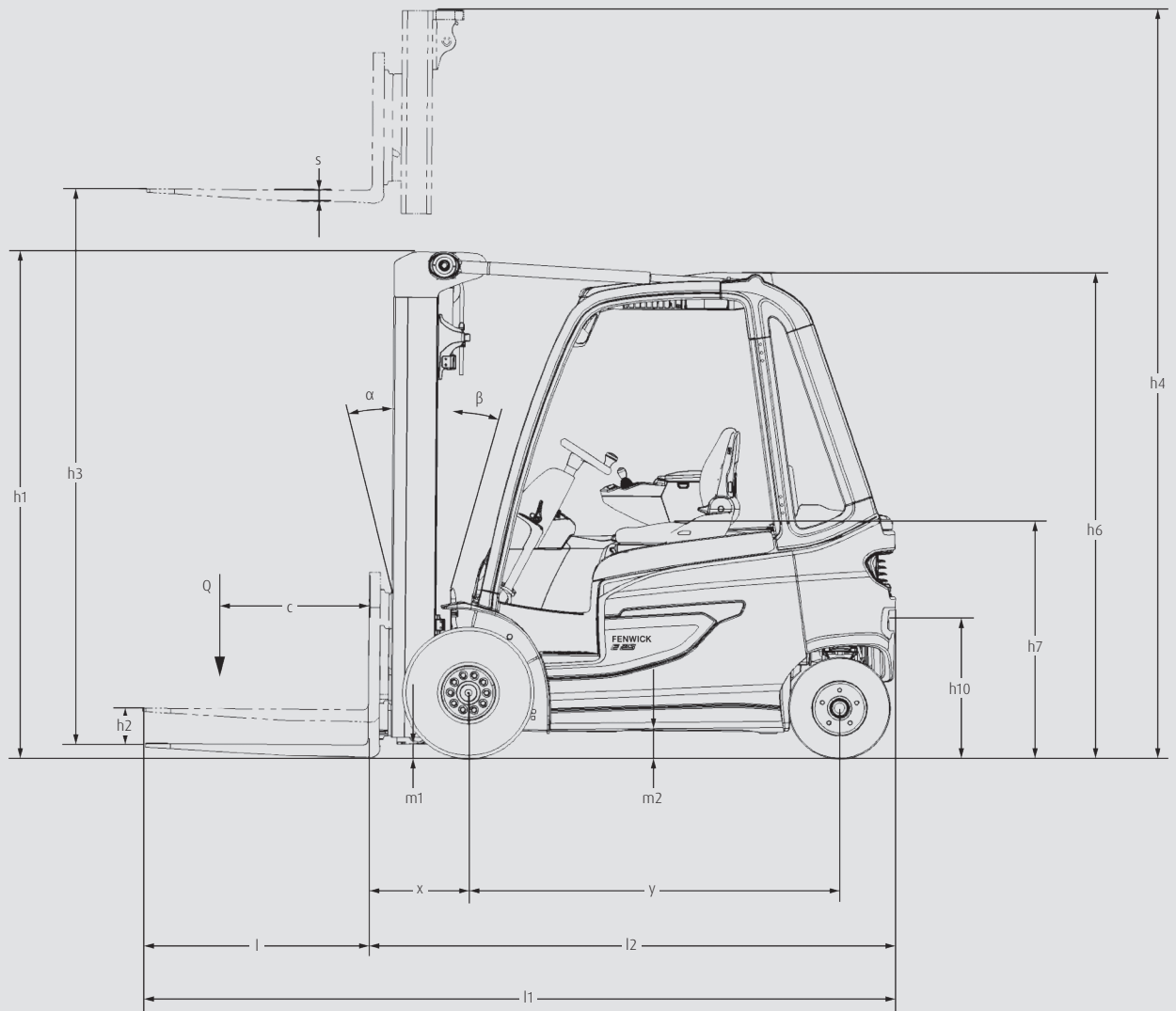

TABLE DES MÂTS

MÂT STANDARD (valeur en mm)

Séries	1532													
Levée	h3: 3030		h3: 3130		h3: 3230		h3: 3430		h3: 3730		h3: 4030		h3: 4530	
Mesures de hauteur	h1: 2190 h4: 3695	h2: 150	h1: 2240 h4: 3795	h2: 150	h1: 2290 h4: 3895	h2: 150	h1: 2390 h4: 4095	h2: 150	h1: 2540 h4: 4395	h2: 150	h1: 2690 h4: 4695	h2: 150	h1: 2940 h4: 5195	h2: 150
Modèle														
E20	○		○		○		○		○		○		○	
E25 / E25 L	○		○		○		○		○		○		○	
E20 / 600 H	—		—		—		○		○		○		○	

Séries	1533													
Levée	h3: 3095		h3: 3295		h3: 3395		h3: 3695		h3: 3995		h3: 4195		h3: 4495	
Mesures de hauteur	h1: 2225 h4: 3856	h2: 150	h1: 2325 h4: 4056	h2: 150	h1: 2375 h4: 4156	h2: 150	h1: 2525 h4: 4456	h2: 150	h1: 2675 h4: 4756	h2: 150	h1: 2775 h4: 4956	h2: 150	h1: 2925 h4: 5256	h2: 150
Modèle														
E30 / E30 L	○		○		○		○		○		○		○	
E25 / 600 H	—		○		○		○		○		○		○	
E30 / 600 H	—		○		○		○		○		○		○	
E35 L	○		○		○		○		○		○		○	
E25 / 600 HL	—		○		○		○		○		○		○	
E30 / 600 HL	—		○		○		○		○		○		○	
E35 HL	—		○		○		○		○		○		○	

MÂT DUPLEX (valeur en mm)

Séries	1532				1533											
Levée	h3: 3100		h3: 3300		h3: 3400		h3: 3165		h3: 3265		h3: 3365		h3: 3465		h3: 3765	
Mesures de hauteur	h1: 2140 h4: 3787	h2: 1445	h1: 2240 h4: 3987	h2: 1545	h1: 2290 h4: 4087	h2: 1595	h1: 2180 h4: 3951	h2: 1495	h1: 2230 h4: 4051	h2: 1445	h1: 2280 h4: 4151	h2: 1495	h1: 2330 h4: 4251	h2: 1545	h1: 2480 h4: 4551	h2: 1695
Modèle																
E20 / E25	○		○		○		—		—		—		—		—	
E20 / 600 H	—		○		○		—		—		—		—		—	
E25 L	○		○		○		—		—		—		—		—	
E30 / E30 L	—		—		—		○		○		○		○		○	
E25 / 600 H	—		—		—		—		—		○		○		○	
E30 / 600 H	—		—		—		—		—		○		○		○	
E35 L	—		—		—		○		○		○		○		○	
E25 / 600 HL	—		—		—		—		—		○		○		○	
E30 / 600 HL	—		—		—		—		—		○		○		○	
E35 HL	—		—		—		—		—		○		○		○	

MÂT TRIPLEX (valeur en mm)

Séries	1532											
Levée	h3: 4610		h3: 4910		h3: 5060		h3: 5060		h3: 6010		h3: 6510	
Mesures de hauteur	h1: 2135 h4: 5295	h2: 1445	h1: 2235 h4: 5595	h2: 1445	h1: 2285 h4: 5745	h2: 1595	h1: 2485 h4: 6245	h2: 1795	h1: 2634 h4: 6699	h2: 1944	h1: 2835 h4: 7195	h2: 2145
Modèle												
E20	○		○		○		○		○		○	
E25 / E25 L	○		○		○		○		○		○	
E20 / 600 H	—		—		—		○		○		○	

Séries	1533															
Levée	h3: 4680		h3: 4830		h3: 4980		h3: 5130		h3: 5330		h3: 5480		h3: 5930		h3: 6580	
Mesures de hauteur	h1: 2180 h4: 5473	h2: 1395	h1: 2230 h4: 5623	h2: 1445	h1: 2280 h4: 5773	h2: 1495	h1: 2429 h4: 5923	h2: 1545	h1: 2429 h4: 6123	h2: 1645	h1: 2480 h4: 6123	h2: 1645	h1: 2630 h4: 7214	h2: 1845	h1: 2880 h4: 7373	h2: 2095
Modèle																
E30 / E30 L	○		○		○		○		○		○		○		○	
E25 / 600 H	—		—		○		○		○		○		○		○	
E30 / 600 H	—		—		○		○		○		○		○		○	
E35 L	○		○		○		○		○		○		○		○	
E25 / 600 HL	—		—		○		○		○		○		○		○	
E30 / 600 HL	—		—		○		○		○		○		○		○	
E35 HL	—		—		○		○		○		○		○		○	

○ Équipement en option
h1: Hauteur de mât baissé

— Non disponible
h2: Levée libre

h3: Hauteur de levée

h4: Hauteur de mât déplié

CAPACITÉ DE CHARGE

E20

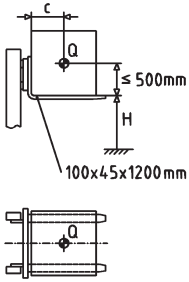

H (mm)	Q (kg)				
7000	1400	1260	1150	1050	
6900	1460	1310	1190	1100	
6800	1520	1370	1240	1140	
6700	1580	1420	1290	1190	
6600	1640	1470	1340	1230	
6500	1700	1520	1390	1280	
6400	1760	1580	1440	1320	
6300	1820	1640	1490	1370	
6200	1880	1690	1540	1410	
6100	1940	1740	1590	1460	
≤ 6000	2000	1800	1640	1500	
c (mm)	400 - 500	600	700	800	

E20 / 600 H

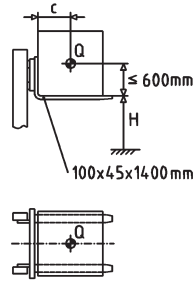

H (mm)	Q (kg)				
7000	1400	1270	1170	1080	
6900	1460	1320	1220	1120	
6800	1520	1380	1270	1170	
6700	1580	1430	1320	1220	
6600	1640	1490	1370	1260	
6500	1700	1540	1420	1310	
6400	1760	1600	1470	1360	
6300	1820	1650	1520	1400	
6200	1880	1710	1570	1450	
6100	1940	1760	1620	1490	
≤ 6000	2000	1820	1670	1540	
c (mm)	400 - 600	700	800	900	

E25 / E25 L

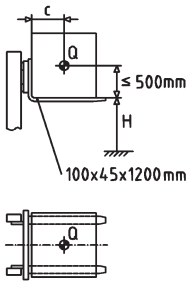

H (mm)	Q (kg)				
7000	1400	1260	1150	1050	
6800	1540	1390	1270	1160	
6600	1690	1520	1390	1270	
6400	1840	1650	1510	1380	
6200	1980	1790	1630	1490	
6100	2060	1850	1690	1550	
6000	2130	1920	1750	1600	
5900	2200	1990	1810	1660	
5800	2280	2050	1870	1710	
5700	2350	2120	1930	1770	
5600	2420	2180	1990	1820	
≤ 5500	2500	2250	2050	1880	
c (mm)	400 - 500	600	700	800	

E25 / 600 H, E25 / 600 HL

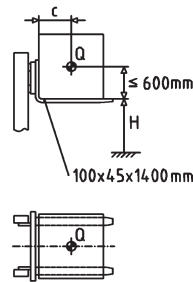

H (mm)	Q (kg)				
7000	1700	1550	1420	1320	
6900	1780	1620	1490	1380	
6800	1860	1690	1560	1440	
6700	1940	1770	1630	1510	
6600	2020	1840	1690	1570	
6500	2100	1910	1760	1630	
6400	2180	1990	1830	1690	
6300	2260	2060	1900	1760	
6200	2340	2130	1960	1820	
6100	2420	2210	2030	1880	
≤ 6000	2500	2280	2100	1940	
c (mm)	400 - 600	700	800	900	

E30 / E30 L

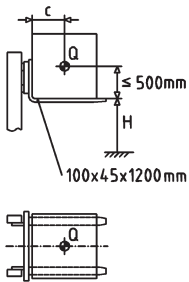

H (mm)	Q (kg)				
7000	1700	1530	1400	1290	
6800	1900	1710	1560	1440	
6600	2100	1890	1730	1590	
6500	2200	1990	1810	1670	
6400	2300	2080	1890	1740	
6300	2400	2170	1980	1820	
6200	2500	2260	2060	1890	
6100	2600	2350	2140	1970	
6000	2700	2440	2230	2050	
5900	2800	2530	2310	2120	
5800	2900	2620	2390	2200	
≤ 5900	3000	2710	2470	2270	
c (mm)	400 - 500	600	700	800	

E30 / 600 H, E30 / 600 HL

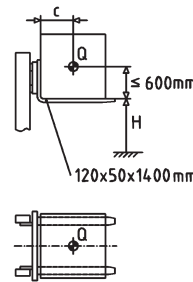

H (mm)	Q (kg)				
7000	2000	1820	1680	1550	
6900	2100	1910	1760	1630	
6800	2200	2000	1840	1710	
6700	2300	2100	1930	1790	
6600	2400	2190	2010	1860	
6500	2500	2280	2100	1940	
6400	2600	2370	2180	2020	
6300	2700	2460	2260	2100	
6200	2800	2550	2350	2170	
6100	2900	2640	2430	2250	
≤ 6000	3000	2740	2520	2330	
c (mm)	400 - 600	700	800	900	

E35 L / E35 HL

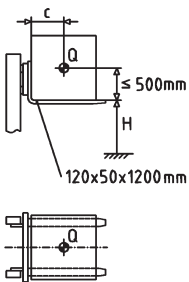

H (mm)	Q (kg)				
7000	2300	2080	1900	1740	
6900	2420	2190	2000	1840	
6800	2540	2290	2090	1930	
6700	2660	2400	2190	2020	
6600	2780	2510	2290	2110	
6500	2900	2620	2390	2200	
6400	3020	2730	2490	2290	
6300	3140	2840	2590	2380	
6200	3260	2950	2690	2480	
6100	3380	3050	2790	2570	
≤ 6000	3500	3160	2890	2660	
c (mm)	400 - 500	600	700	800	

E30 / 600 HL Boisson

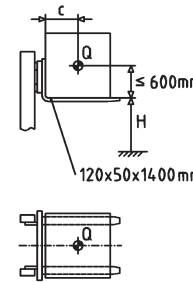

H (mm)	Q (kg)				
7000	2300	2100	1930	1790	
6900	2400	2190	2010	1860	
6800	2500	2280	2100	1940	
6700	2600	2370	2180	2020	
6600	2700	2460	2260	2100	
6500	2800	2550	2350	2170	
6400	2900	2640	2430	2250	
≤ 6300	3000	2740	2520	2330	
c (mm)	400 - 600	700	800	900	

ÉQUIPEMENTS STANDARDS ET OPTIONNELS

Modèle/ Équipement		E 20 - E 35HL
Sécurité	Fenwick Curve Assist - réduction de la vitesse en virage	●
	Contrôle électronique de la ceinture de sécurité - alerte visuelle et sonore	●
	Fenwick Load Assist - sécurité lors de la manipulation de charges en hauteur	●
	BlueSpot & TrukSpot™ - signal d'avertissement lumineux pour alerter les piétons	○
	Indicateur de poids dans l'écran	○
	Fenwick Load Control / Active - information et/ou intervention sur le chariot en temps réel en fonction de la charge et la traction	○
	Fenwick Safety Guard - système anti-collision active: détection chariot-chariot, chariot-piétons, chariot-infrastructure	○
	Limitation de vitesse - via interrupteur; extérieur/intérieur; en fonction du poids de la charge	○
	Systèmes de rétention - (plusieurs options)	○
	Lumière: Montant LED avant/arrière	○
	Lumière: VertiLight	○
Système de détection de mouvement Fenwick: Détecte les piétons proches à l'arrière du chariot et empêche la marche arrière	○	
Digitalisation	Transfert des données Online	●
	Transfert des données via WIFI	○
	Connect: desk - gestion de flotte avec multiples modules et fonctionnalités	○
	Liste de vérifications pré-opératoires - protocole de sécurité quotidien pour assurer la préparation et l'efficacité opérationnelle	○
Opération et contrôle des charges	Système de commande Bipédale - accélérations progressives et changement rapide du sens de la marche	●
	Système de commande Monopédale - souplesse de l'accélération et freinage progressif	○
	Leviers proportionnels DUO® - pour un contrôle précis de toutes les fonctions hydrauliques	●
	Leviers séparés - un levier pour chaque fonction hydraulique	○
Poste de Conduite	Accès facile et sécurisé: marche pieds bas et poignées d'accès sur le montant de la cabine et sur le châssis	●
	Poste de conduite entièrement isolé des vibrations	●
	Colonne de direction ajustable en profondeur	●
	Cabine Confort pour plus d'espace entre la tête et le toit	●
	Siège avec suspension mécanique facilement ajustable en fonction du poids du cariste	●
	Sélection de sièges ergonomiques avec chauffage, suspension pneumatique, ventilation active, suspension longitudinale	○
	Siège pivotant 10° ou 17° facilitant les manœuvres en marche arrière	○
	Écran couleur 3,5" LED avec l'angle de direction des roues, l'angle d'inclinaison des fourches, le temps d'utilisation restant	●
	Écran couleur 7" LED multifonction avec options supplémentaires, ex: affichage caméra ou du Fenwick Load Control/Active	○
	Vitre de toit blindée VIEW: visibilité optimale des charges en hauteur	○
	Portes en aluminium avec fenêtres et fermeture surveillée électroniquement	○
	Porte documents A4 avec éclairage	○
	Chauffage cabine entièrement intégré	○
	Climatisation et/ou Chauffage avec dégivrage de la vitre arrière inclus	○
Radio, DAB+, lecteur MP3 et kit mains libres bluetooth	○	
Mât	Conception ARCHE - Vérins d'inclinaison sur le toit avec paliers sans entretien	●
	Profiles de mât asymétriques et imbriqués pour une visibilité maximale	●
	Amortissement électronique à la fin de course pour limiter l'usure des fourches	●
	Accumulateur hydraulique pour un grand confort de conduite	○
Accessoires / fourches	Fourches Fenwick renforcées - facilement ajustables et longue durée de vie	○
	Tablet à déplacement latéral intégré (TDLi) à guidage par galets - Capacité nominale conservée à grande hauteur	○
	TDLi + Positionneur des fourches "VIEW" pour optimiser la visibilité et garder une capacité résiduelle importante	○
	Préparation option balayeuse / opération godet	○
Direction et pneus	Direction bi-tourelle : excellente maniabilité dans les petits espaces	●
	Pneus Super Élastiques (SE)	●
	Pneus SE à épaulement fermé CS20 pour plus de confort	○
	Pneus antistatiques et non marquants	○
	Garde-boues avant et arrière	○
Conduite et système de freinage	Traction avant avec deux moteurs sans entretien	●
	Moteurs synchrones à réluctance pour les fonctions de levage et de traction: amélioration de la puissance et de l'efficacité énergétique	●
	Différents modes d'utilisation pour une consommation adaptée à vos applications: efficacité, économie, performance	●
	Freinage électrique automatique au relâché de la pédale d'accélérateur avec récupération d'énergie	●
	Frein de parking électrique automatique	●

● Équipement standard

○ Équipement en option

CARACTÉRISTIQUES



Poste de conduite

Ergonomie

- Cabine spacieuse et lumineuse, accoudoir large et confortable : conduite agréable et sans fatigue pour l'opérateur
- Leviers proportionnels intégrés à l'accoudoir : contrôle précis des fonctions du mât du bout des doigts et sans effort
- Conception ARCHE avec cabine conducteur isolée du châssis (essieux, mâts et vérins d'inclinaison) : réduction des vibrations ressenties par l'opérateur, y compris sur les surfaces irrégulières.
- Grande sélection de sièges ergonomiques : protection contre les risques de TMS



L'essieu bi-tourelle Fenwick

Performance

- Deux moteurs de traction combinés à l'essieu bi-tourelle offrent une maniabilité exceptionnelle
- Vérins d'inclinaison en position haute : stabilité garantie, grande résistance aux forces de torsion et capacité résiduelle élevée même à grande hauteur
- Moteurs à réluctance synchrones pour les fonctions de levage et la traction : amélioration de la puissance et de l'efficacité énergétique
- Transmission sans fil des données du chariot permettant l'analyse des données, la connexion à des systèmes de logistique, de sécurité, et aux outils de gestion de flotte



Visibilité maximale sur la charge et l'environnement de travail

Sécurité

- Nouvelle conception mât, montants avant fins et vitre avant basse : visibilité maximale sur la charge et l'environnement de travail
- Centre de gravité bas du chariot : réduit le risque de basculement.
- Fenwick Curve Assist : réduit la vitesse en virages et minimise le risque de basculement
- Fenwick Load Assist : réduit le risque d'accident par basculement lors du déplacement de charges en hauteur
- Frein de stationnement automatique incluant la fonction de retenue en pente : minimise le risque d'accidents



Accès facile pour l'entretien

Entretien

- Longs intervalles d'entretien et accès facile aux principaux composants réduisant les temps d'arrêt lors de la maintenance : haute disponibilité du chariot
- L'écran du conducteur affiche toutes les informations importantes sur le chariot
- Assemblages modulaires qui permettent le remplacement rapide des pièces, réduisant ainsi les temps d'immobilisation lors des réparations



Changement de batterie facilité

Gestion de l'énergie

- Ouverture latérale : changement de batterie facile et rapide avec un transpalette standard
- Disponible en batteries Plomb, Lithium-Ion ou pile à combustible
- Écran multifonctions : indication du temps d'utilisation restant (h:min)
- Option: Prise arrière facilement accessible à l'arrière du contrepoids : recharge facile
- Option: Énergie mixte qui permet de passer d'une batterie Plomb et à une batterie Lithium-Ion et vice versa

Sous réserve de modifications dans l'intérêt des évolutions. Les illustrations et les détails techniques peuvent inclure des options non contractuelles. Toutes les dimensions sont soumises aux tolérances d'usage.

Linde Material Handling

FENWICK

Fenwick-Linde

1, rue du Maréchal de Lattre de Tassigny
F-78854 Elancourt Cedex
Tél : 01 30 68 44 12
Fax : 01 30 68 44 00
www.fenwick-linde.fr

Altaviva Paris-BE024 01/2022

10-31-1247

