



Gerbeur électrique

L14, L16, L20

Capacités 1400, 1600 et 2000 kg | Série 1173

Performance

Le gerbeur accompagnant L14 - L20 Fenwick est le spécialiste du transfert et du stockage des charges dans les entrepôts, les magasins et les ateliers. Conçu pour apporter sécurité maximale et limiter la pénibilité de l'opérateur, ce gerbeur peut être également équipé d'une levée initiale, facilitant ainsi son utilisation dans une grande variété d'environnements de travail.

Sécurité

Le gerbeur accompagnant L14 - L20 Fenwick est équipé de deux différents systèmes de freinage. Un freinage automatique à contre courant au relâcher des papillons et un frein de parc automatique lorsque le timon est en position haute ou basse. Une vitesse réduite en virage et adaptée automatiquement en transfert, assure stabilité et sécurité. Ses contours arrondis et son timon long à accroche basse préviennent tous les risques d'accrochage.

Confort

Sur chaque modèle, le chariot bénéficie de fonctions novatrices pour limiter au maximum la pénibilité pour l'opérateur et pour faciliter les manipulations. La tête du timon réunit ainsi, l'ensemble des commandes pour une utilisation en toute aisance, des deux mains.

La commande de levée proportionnelle OptiLift®, garantit la précision de la pose et la prise de charges.

Fiabilité

La matière du capot moteur ainsi que la jupe en acier moulé contribuent à la robustesse du chariot. Celui-ci est doté de composants connus, testés et approuvés par Fenwick, assurant ainsi une très grande fiabilité. Ces éléments contribuent à améliorer la durée de vie de ces chariots sans négliger les performances, la sécurité et le confort d'utilisation.

Maintenance

La prise CanBus permet au technicien de réaliser rapidement, un diagnostic complet ou de le paramétrer en fonction de l'application. Le moteur AC sans maintenance, l'accès simple et rapide aux composants moteur et la protection des composants contre les chocs, la poussière et l'humidité, garantissent à ce chariot une très grande disponibilité.

ÉQUIPEMENTS STANDARD/OPTIONS

STANDARD

Timon long à accroche basse
Résistance du timon en fin de course
Direction électrique variable à rattrapage d'angle
Commande de vitesse lente
Système de levage sécurisé
Système de levée proportionnelle OptiLift®
Indicateur de poids (+/- 50 kg) de 0 à 1 500 mm
Retour du timon amorti
Rangements
Protection des mains sur le mât (polycarbonate ou grillage)
Indicateur multifonction présentant un horamètre, un indicateur de décharge, des informations sur la maintenance, les codes pannes et la capacité résiduelle

Démarrage par clé ou clavier à code
Écartement extérieur des fourches : 560 mm ou 680 mm
Longueur et épaisseur du tablier porte-fourches : 1150 mm / 75 mm ou 55 mm (préconisée pour les gitter box)
Roue motrice caoutchouc
Roues porteuses galets simples
Sortie batterie verticale 2 PzS ou 3 PzS
Frein électromagnétique d'urgence
Frein de parc automatique
Protection - 10 °C
Moteur AC 2,3 kW sans entretien
Technologie CanBus

OPTIONS

Levée initiale
Levée grande vitesse jusqu'à +40 %
Timon à vitesse proportionnelle
Différentes roues motrices possibles
Roues porteuses boggies polyuréthane ou boggies polyuréthane graissables
Dosserets de charge
Sortie batterie latérale 3 PzS
Support de batterie fixe ou mobile pour changement de batterie latéral

Mâts Standard, Duplex ou Triplex jusqu'à 5316 mm
Chargeur intégré (uniquement sur sortie verticale)
Protection chambre froide jusqu'à -35 °C

Solutions Connectées Fenwick Connect

ac : contrôle d'accès (PIN ou RFID)
an : utilisation du chariot
dt : détection des chocs

Autres options disponibles sur demande

BATTERIES ET CHARGEURS

Technologie Li-ION

Charge complète ultra-rapide
Charges d'opportunités
Charges intermédiaires rapides
Sans entretien
Longue durée de vie
Bonne performance chambre froide

Batteries Li-ION

24V / 205 Ah / 4.5 kWh
24V / 410 Ah / 9.0 kWh

Chargeurs Li-ION

24V / 120A / 3 kW
24V / 225A / 5,5 kW

FICHE TECHNIQUE (selon VDI 2198)

Désignation	1.1	Fabricant		FENWICK-LINDE
	1.2	Type de modèle		L14
	1.2a	Série		1173-00
	1.3	Mode de propulsion		Batterie
	1.4	Conduite		Accompagnant
	1.5	Capacité nominale	Q (t)	1.4
	1.6	Centre de gravité	c (mm)	600
	1.8	Distance du milieu des roues à la face avant des fourches	x (mm)	724 (646) ¹⁴
	1.9	Empattement	y (mm)	1311 (1233) ^{14,15}
Poids	2.1	Poids en ordre de fonctionnement	(kg)	1085 ¹⁴
	2.2	Charge par essieu en charge, côté motrice / côté charge	(kg)	847 / 1638 ¹⁴
	2.3	Charge sur essieu sans charge AV/AR	(kg)	715 / 370 ¹⁴
Pneus et roues	3.1	Roues		C+P/P ⁹
	3.2	Dimensions de la roue avant	Ø x 1 (mm)	Ø 230 x 90
	3.3	Dimensions de la roue arrière	Ø x 1 (mm)	Ø 85 x 85 (Ø 85 x 60) ¹¹
	3.4	Roues supplémentaires (dimensions)	Ø x 1 (mm)	Ø 150 x 50
	3.5	Nombre de roues avant/arrière (x = roue motrice)		1x + 1 / 2 (1x + 1 / 4) ¹
	3.6	Voie avant	b10 (mm)	534 ⁹
	3.7	Voie arrière	b11 (mm)	380 ⁹
Dimensions	4.2	Hauteur du mât, rentré	h1 (mm)	1915 ⁹
	4.3	Levée libre	h2 (mm)	150 ⁹
	4.4	Levée	h3 (mm)	2844 ⁹
	4.5	Hauteur du mât, déployé	h4 (mm)	3364 ⁹
	4.9	Hauteur timon en position conduite, min/max	h14 (mm)	697.5 / 1162.5
	4.15	Hauteur des fourches, position basse	h13 (mm)	86
	4.19	Longueur totale	l1 (mm)	1950 ¹⁴
	4.20	Longueur jusqu'à l'avant des fourches	l2 (mm)	800 ¹⁴
	4.21	Largeur totale	b1/b2 (mm)	800 ⁹
	4.22	Dimensions des fourches	s/e/l (mm)	71 x 180 x 1150
	4.24	Largeur du tablier porte-fourches	b3 (mm)	780 ⁹
	4.25	Écartement fourche, min/max	b5 (mm)	560 / 680 ⁹
	4.26	Distance entre bras porteurs	b4 (mm)	255 / 375
	4.32	Garde au sol, centre du chariot	m2 (mm)	30 (20/140) ^{14,15}
	4.33	Largeur d'allée avec une palette 1000 x 1200 en travers	Ast (mm)	2463 (2576) [2385 (2422)] ^{14,15,16,17}
4.34	Largeur d'allée avec une palette 800 x 1200 en long	Ast (mm)	2349 (2462) [2271 (2384)] ^{14,15,16,17}	
4.35	Rayon de giration (fourches baissées)	Wa (mm)	1527 ¹⁴	
Performances	5.1	Vitesse de déplacement, en charge/à vide	(km/h)	6 / 6 ⁹
	5.2	Vitesse de la levée, en charge/à vide	(m/s)	0.16 / 0.3 (0.4) ¹⁴
	5.3	Vitesse de descente, en charge/à vide	(m/s)	0.4 / 0.35 ⁹
	5.8	Rampe maximum, en charge/à vide	(%)	10.0 / 24.0
	5.10	Frein de service		Électromagnétique
Entraînement	6.1	Moteur de traction, 60 minutes	(kW)	2.3
	6.2	Moteur de levée, à 15% d'utilisation	(kW)	3.2
	6.3	Type de batterie selon la norme DIN 43531/35/36 A, B, C, non		43 535 / B / 2Pz5
	6.4	Tension/Capacité de la batterie (décharge en 5h)	(V)/(Ah)	24 / 250
	6.5	Poids de la batterie (± 5%)	(kg)	212
	6.6	Consommation d'énergie selon cycle VDI	(kW/h)	1.47
Divers	8.1	Contrôle de vitesse		LAC
	8.2	Niveau sonore à l'oreille du cariste	(db/(A))	< 66

1) Valeurs entre parenthèse avec levée initiale

2) (+-5 mm)

3) ± 0 mm = 2 PzS vertical ; + 75 mm = 3 PzS vertical ; + 150 mm = 4 PzS

4) Valeurs selon la batterie, voir ligne 6.4/6.5.

5) (± 10%)

6) Caoutchouc + polyuréthane / polyuréthane

7) Valeurs entre parenthèses en roues porteuses Boogies

8) Sans/avec levée initiale

9) (± 2 mm)

10) Valeurs entre parenthèses avec Bumper

11) En vitesse lente = timon en position verticale

12) [avec levée initiale]

13) Distance de sécurité de 200 mm inclus

14) (± 20 mm)

15) Avec levée initiale Wa = 1449 mm, avec bumper Wa = 1640 mm, avec levée initiale et bumper Wa = 1562 mm

17) (± 5%)

18) Valeurs entre parenthèses avec l'option levée grande vitesse

Désignation	1.1	Fabricant		FENWICK-LINDE	FENWICK-LINDE
	1.2	Type de modèle		L16	L20
	1.2a	Série		1173-00	1173-00
	1.3	Mode de propulsion		Batterie	Batterie
	1.4	Conduite		Accompagnant	Accompagnant
	1.5	Capacité nominale	Q (t)	1.6	2.0
	1.6	Centre de gravité	c (mm)	600	600
	1.8	Distance du milieu des roues à la face avant des fourches	x (mm)	724 (646) ¹⁰	724 (646) ¹⁰
	1.9	Empattement	y (mm)	1311 (1233) ¹¹	1425 (1347) ¹¹
Poids	2.1	Poids en ordre de fonctionnement	(kg)	1085 ¹²	1670 ¹²
	2.2	Charge par essieu en charge, côté motrice / côté charge	(kg)	866 / 1819 ¹³	1296 / 2374 ¹³
	2.3	Charge sur essieu sans charge AV/AR	(kg)	715 / 370 ¹⁴	1122 / 548 ¹⁴
Pneus et roues	3.1	Roues		C+P/P ⁵	C+P/P ⁵
	3.2	Dimensions de la roue avant	Ø x 1 (mm)	Ø 230 x 90	Ø 230 x 90
	3.3	Dimensions de la roue arrière	Ø x 1 (mm)	Ø 85 x 85 (Ø 85 x 60) ³	Ø 85 x 105 (Ø 85 x 60) ³
	3.4	Roues supplémentaires (dimensions)	Ø x 1 (mm)	Ø 150 x 50	Ø 150 x 50
	3.5	Nombre de roues avant/arrière (x = roue motrice)		1x + 1 / 2 (1x + 1 / 4) ⁷	1x + 1 / 2 (1x + 1 / 4) ⁷
	3.6	Voie avant	b10 (mm)	534 ⁸	534 ⁸
	3.7	Voie arrière	b11 (mm)	380 ⁸	370 ⁸
Dimensions	4.2	Hauteur du mât, rentré	h1 (mm)	1915 ⁹	1915 ⁹
	4.3	Levée libre	h2 (mm)	150 ⁹	150 ⁹
	4.4	Levée	h3 (mm)	2844 ⁹	2684 ⁹
	4.5	Hauteur du mât, déployé	h4 (mm)	3364 ⁹	3284 ⁹
	4.9	Hauteur timon en position conduite, min/max	h14 (mm)	697.5 / 1162.5	697.5 / 1162.5
	4.15	Hauteur des fourches, position basse	h13 (mm)	86	86
	4.19	Longueur totale	l1 (mm)	1950 ¹⁵	2068 ¹⁵
	4.20	Longueur jusqu'à l'avant des fourches	l2 (mm)	800 ¹⁵	915 ¹⁵
	4.21	Largeur totale	b1/b2 (mm)	800 ¹⁶	810 ¹⁶
	4.22	Dimensions des fourches	s/e/l (mm)	71 x 180 x 1150	73 x 210 x 1150
	4.24	Largeur du tablier porte-fourches	b3 (mm)	780 ¹⁷	780 ¹⁷
	4.25	Écartement fourche, min/max	b5 (mm)	560 / 680 ¹⁷	580 / 680 ¹⁷
	4.26	Distance entre bras porteurs	b4 (mm)	255 / 375	230 / 330
	4.32	Garde au sol, centre du chariot	m2 (mm)	30 (20/140) ¹⁸	14 (20/115) ¹⁸
	4.33	Largeur d'allée avec une palette 1000 x 1200 en travers	Ast (mm)	2463 (2576) [2385 (2422)] ¹⁹	2578 (2691) [2500 (2537)] ¹⁹
4.34	Largeur d'allée avec une palette 800 x 1200 en long	Ast (mm)	2349 (2462) [2271 (2384)] ¹⁹	2464 (2577) [2386 (2499)] ¹⁹	
4.35	Rayon de giration (fourches baissées)	Wa (mm)	1527 ²⁰	1642 ²⁰	
Performances	5.1	Vitesse de déplacement, en charge/à vide	(km/h)	6 / 6 ²¹	6 / 6 ²¹
	5.2	Vitesse de la levée, en charge/à vide	(m/s)	0.15 / 0.3 (0.4) ²²	0.12 / 0.25 (0.35) ²²
	5.3	Vitesse de descente, en charge/à vide	(m/s)	0.4 / 0.35 ²³	0.35 / 0.25 ²³
	5.8	Rampe maximum, en charge/à vide	(%)	10.0 / 24.0	8.0 / 24.0
	5.10	Frein de service		Électromagnétique	Électromagnétique
Entraînement	6.1	Moteur de traction, 60 minutes	(kW)	2.3	2.3
	6.2	Moteur de levée, à 15% d'utilisation	(kW)	3.2	3.2
	6.3	Type de batterie selon la norme DIN 43531/35/36 A, B, C, non		43 535 / B / 2PzS	43 535 / B / 3PzS
	6.4	Tension/Capacité de la batterie (décharge en 5h)	(V)/(Ah)	24 / 250	24 / 270
	6.5	Poids de la batterie (± 5%)	(kg)	212	249
	6.6	Consommation d'énergie selon cycle VDI	(kW/h)	1.47	1.52
Divers	8.1	Contrôle de vitesse		LAC	LAC
	8.2	Niveau sonore à l'oreille du cariste	(db/(A))	< 66	< 66

1) Valeurs entre parenthèse avec levée initiale

2) (+-5 mm)

3) ± 0 mm = 2 PzS vertical ; + 75 mm = 3 PzS vertical ; + 150 mm = 4 PzS

4) Valeurs selon la batterie, voir ligne 6.4/6.5.

5) (± 10%)

6) Caoutchouc + polyuréthane / polyuréthane

7) Valeurs entre parenthèses en roues porteuses Boogies

8) Sans/avec levée initiale

9) (± 2 mm)

10) Valeurs entre parenthèses avec Bumper

11) En vitesse lente = timon en position verticale

12) [avec levée initiale]

13) Distance de sécurité de 200 mm inclus

14) (± 20 mm)

15) Avec levée initiale Wa = 1449 mm, avec bumper Wa = 1640 mm, avec levée initiale et bumper Wa = 1562 mm

17) (± 5%)

18) Valeurs entre parenthèses avec l'option levée grande vitesse

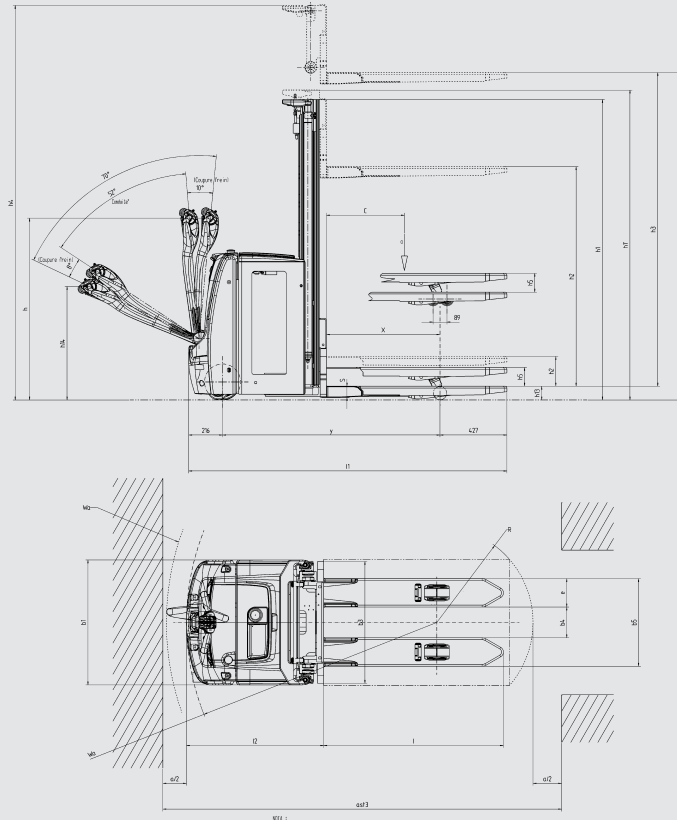

Distance de sécurité a = 200 mm

MÂT STANDARD (en mm)

Séries	Mâts 1.4 et 1.6 t							Mâts 2 t		
Levée	h3: 1844	h3: 2344	h3: 2844	h3: 3244	h3: 3744	h3: 4144	h3: 4644	h3: 2684	h3: 3084	h3: 3584
Hauteurs	h3+h13: 1930 h1: 1415 h1#: 1490 h4: 2364 h2: 150	h3+h13: 2430 h1: 1665 h1#: 1740 h4: 2864 h2: 150	h3+h13: 2930 h1: 1915 h1#: 1990 h4: 3364 h2: 150	h3+h13: 3330 h1: 2115 h1#: 2190 h4: 3764 h2: 150	h3+h13: 3830 h1: 2365 h1#: 2440 h4: 4264 h2: 150	h3+h13: 4230 h1: 2565 h1#: 2640 h4: 4664 h2: 150	h3+h13: 4730 h1: 2815 h1#: 2890 h4: 5164 h2: 150	h3+h13: 2770 h1: 1915 h1#: 1990 h4: 3284 h2: 150	h3+h13: 3170 h1: 2115 h1#: 2190 h4: 3684 h2: 150	h3+h13: 3670 h1: 2365 h1#: 2440 h4: 4184 h2: 150
Modèle										
L14	○	○	○	○	○	○	○	—	—	—
L16	○	○	○	○	○	○	○	—	—	—
L20	—	—	—	—	—	—	—	○	○	○

MÂT DUPLEX (en mm)

Séries	Mâts 1.4 et 1.6 t						Mâts 2 t		
Levée	h3: 1844	h3: 2344	h3: 2844	h3: 3244	h3: 3744	h3: 4144	h3: 2684	h3: 3084	h3: 3584
Hauteurs	h3+h13: 1930 h1: 1415 h4: 2364 h2: 895	h3+h13: 2430 h1: 1665 h4: 2864 h2: 1145	h3+h13: 2930 h1: 1915 h1#: 1915 h4: 3364 h2: 1395	h3+h13: 3330 h1: 2115 h1#: 2115 h4: 3764 h2: 1595	h3+h13: 3830 h1: 2365 h1#: 2365 h4: 4264 h2: 1845	h3+h13: 4230 h1: 2565 h1#: 2565 h4: 4664 h2: 2045	h3+h13: 2770 h1: 1915 h4: 3284 h2: 1315	h3+h13: 3170 h1: 2115 h4: 3684 h2: 1515	h3+h13: 3670 h1: 2365 h4: 4184 h2: 1765
Modèle									
L14	○	○	○	○	○	○	—	—	—
L16	○	○	○	○	○	○	—	—	—
L20	—	—	—	—	—	—	○	○	○

MÂT TRIPLEX (en mm)

Séries	Mâts 1.4 et 1.6 t				Mâts 2 t		
Levée	h3: 3516	h3: 4266	h3: 4716	h3: 5316	h3: 3276	h3: 4016	h3: 4476
Hauteurs	h3+h13: 3602 h1: 1665 h1#: 1665 h4: 4036 h2: 1145	h3+h13: 4352 h1: 1915 h1#: 1915 h4: 4786 h2: 1395	h3+h13: 4802 h1: 2065 h1#: 2065 h4: 5236 h2: 1545	h3+h13: 5402 h1: 2265 h1#: 2265 h4: 5836 h2: 1745	h3+h13: 3362 h1: 1665 h4: 3876 h2: 1065	h3+h13: 4112 h1: 1915 h4: 4626 h2: 1315	h3+h13: 4562 h1: 2065 h4: 5076 h2: 1465
Modèle							
L14	○	○	○	○	—	—	—
L16	○	○	○	○	—	—	—
L20	—	—	—	—	○	○	○

○ Équipement en option

— Non disponible

h1: Hauteur du mât, baissé

h1#: Hauteur du mât, baissé (avec la levée initiale à 150 mm)

h2: Levée libre

h3: Levée

h4: Hauteur du mât, déplié

h3+h13: Levée + hauteur de fourches

CARACTÉRISTIQUES

Sécurité

- Vitesse proportionnelle contrôlant la vitesse du chariot en fonction de l'angle d'inclinaison du timon pour une conduite en toute sécurité
- Durcissement de la fin d'inclinaison du timon marquant l'approche du point de freinage afin d'éviter les freinages d'urgence intempestifs
- Retour amorti du timon quand il revient en position neutre (ou verticale), ce qui évite des dommages sur le capot moteur
- Timon long à accroche basse pour une distance de sécurité optimale
- Direction électrique à assistance variable



Système de levage

- Commande de levée proportionnelle OptiLift® souple, précise et silencieuse
- Amortissement à la fin de la descente des fourches pour une protection de la charge
- Large gamme de mâts disponible
- Grande visibilité à travers le mât
- Levée initiale permettant une utilisation en rampe ou sur un sol accidenté

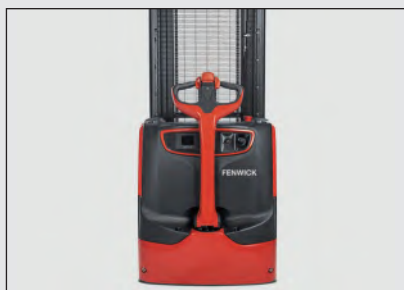

Freinage

- Freinage de sécurité électromagnétique en fin de course d'inclinaison du timon
- Freinage automatique et progressif au relâcher des papillons
- Bouton d'arrêt d'urgence

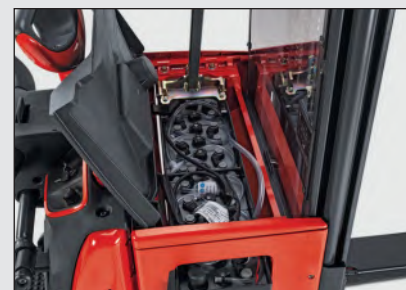

Moteur Asynchrone (AC)

- Moteur de traction d'une puissance de 2,3 kW
- Étanche et sans entretien
- Démarrage en rampe sans recul
- Vitesse de traction ajustable jusqu'à 6 km/h, en charge comme à vide

Direction électrique active

- Facilité de conduite à vide comme en charge
- Direction électrique à assistance variable
- Réduction automatique de la vitesse en virage

Changement batterie

- Batterie à sortie verticale en standard
- Batterie à sortie latérale en option équipée de rouleaux et d'un levier d'assistance pour une sortie facilitée
- Chargeur intégré (option) qui s'adapte à n'importe quelle prise électrique

Illustrations, caractéristiques et données techniques non contractuelles, sous réserve de modifications ou améliorations du constructeur.

Linde Material Handling

FENWICK

Fenwick-Linde

1, rue du Maréchal de Lattre de Tassigny
F-78854 Elancourt Cedex
Tél : 01 30 68 44 12
Fax : 01 30 68 44 00
www.fenwick-linde.fr

